



Easy-Fit Printer Lock è stato progettata per essere montata sulla maggior parte delle porte o dei cassetti come misura di sicurezza conveniente.

Il kit è fornito con i seguenti elementi:

Assemblaggio 1x piastra anteriore

Piastra laterale 1x

1x Set di 2 chiavi

2x 3M VHB® adesive Pad

2x 3M VHB® di alcol wipes

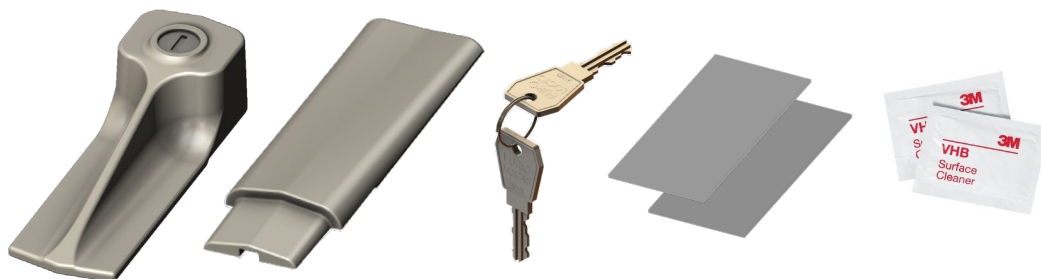

Prima di iniziare il montaggio!

Pianificare accuratamente dove posizionare la serratura sulla stampante. Prendere in considerazione che le pastiglie adesive dovrebbero unirsi a superfici piatte prive di ostacoli o prese d'aria in quanto questi possono impedire l'aderenza alle pastiglie adesive. Potrebbe essere necessario tagliare le pastiglie adesive alle dimensioni corrette per l'applicazione.

È importante non staccare gli strati protettivi dalle pastiglie adesive prima del montaggio.

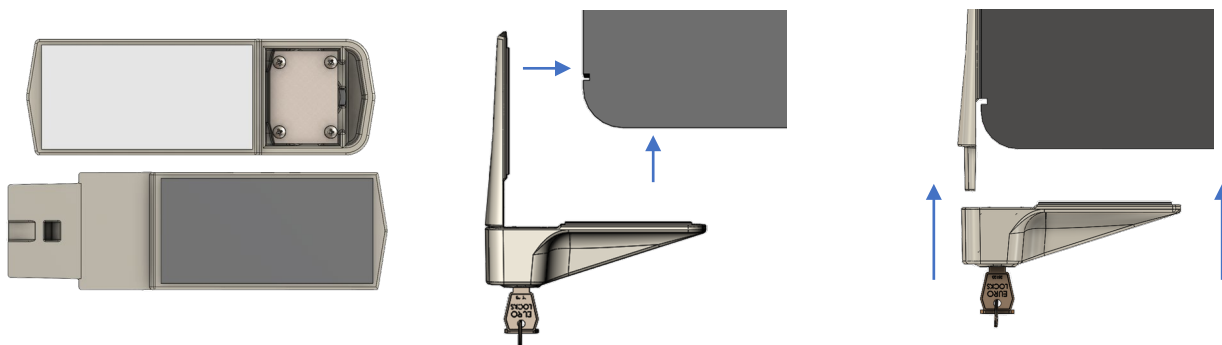

- Utilizzando una salvietta sgrassante, pulire entrambe le superfici di montaggio
- Togliere la protezione di ogni pastiglia adesiva e montarli centralmente sulle facce di montaggio sia dell'assieme della piastra anteriore che della piastra laterale
- Utilizzando la seconda salvietta sgrassante, pulire le superfici ove deve essere montata la serratura
- Far scorrere insieme sia l'assieme della piastra anteriore che la piastra laterale fino a quando non avvertite un 'click'
- Rimuovere lo strato protettivo del pad adesivo solo sulla piastra laterale e spingere l'intero assieme saldamente nella posizione desiderata
- Sbloccare l'assieme della piastra anteriore e rimuoverlo dalla piastra laterale
- Rimuovere lo strato protettivo del pad adesivo sulla piastra anteriore
- Far scorrere l'assieme della piastra anteriore sulla piastra laterale e spingere saldamente l'assieme della piastra anteriore in posizione