

Instructions D'installation

2850 Serrure à combinaison mécanique à brouillage automatique

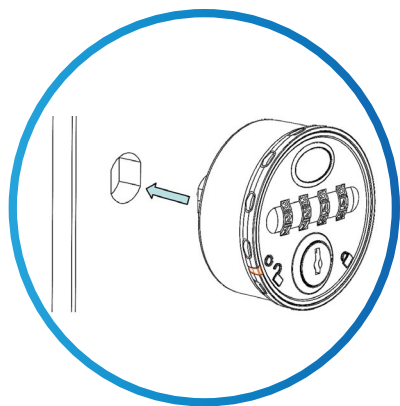

Illustration 1

Placez la 2850 sur l'empreinte de porte comme illustré.

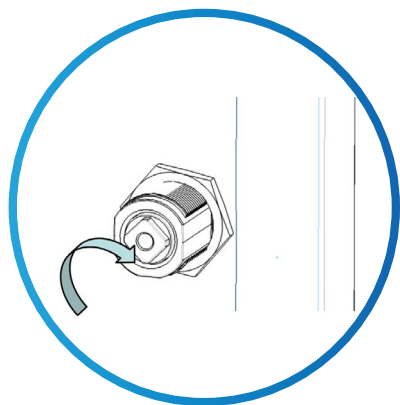

Illustration 2

Montez l'écrou et serrez pour le fixer.

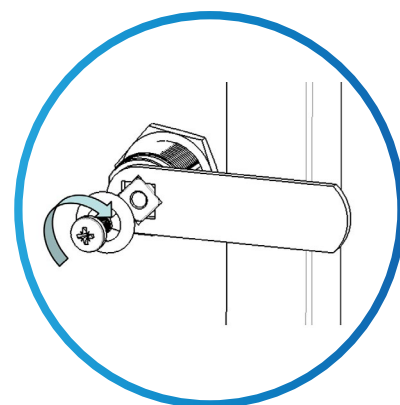

Illustration 3

Monter la came, la rondelle et la vis.
Serrez avec le Pozidriv n°2.®

Remarques spéciales

Avant d'installer la serrure à combinaison mécanique à brouillage automatique 2850, familiarisez-vous avec son fonctionnement et ses fonctions. Sauf s'il s'agit d'une fabrication spéciale : -

- ✔ **Le code d'utilisateur par défaut est 2244.**
- ✔ **Ce code est commun à toutes les serrures standard et il est très important que vous définissiez votre propre code d'utilisateur personnel.**
- ✔ **Votre serrure n'est pas sécurisée tant que vous n'avez pas modifié le code d'utilisateur par défaut.**
- ✔ **Conservez un registre de votre CODE D'UTILISATEUR.**

La serrure 2850 est fournie avec un écrou de blocage (22mm A/F), une rondelle et une vis de fixation de la came (M4).

Étape 1

Retirez tous les emballages.

Étape 2

Positionnez la serrure à l'extérieur de la porte comme indiqué sur **l'image 1**.

Étape 3

En maintenant le verrou en position, montez l'écrou de blocage et serrez-le à 5 Nm pour le fixer comme indiqué sur **l'image 2**.

Étape 4

Positionnez la came à l'arrière de la serrure selon vos impératifs, montez la rondelle et la vis de fixation comme indiqué sur **la photo 3**.

Étape 5

Serrez la vis de fixation de la came à l'aide d'un Pozidriv® n° 2 à 1,5 Nm. Veillez à ne pas endommager le filetage de la vis lors du montage.

Étape 6

Avant de fermer la porte, testez la serrure en sélectionnant le bon code utilisateur et en la faisant pivoter de 90°.

Étape 7

Votre serrure doit être prête à l'emploi.

Instructions D'utilisation

2850 Serrure à combinaison mécanique à brouillage automatique

Mode Privé Mode D'emploi Définir un Nouveau Code Utilisateur

- Étape 1** Sélectionner le code utilisateur actuel (par défaut 2 2 4 4).
- Étape 2** Tournez la poignée en position '**ouverte**', les molettes se brouilleront pour protéger le code.
- Étape 3** Entrez à nouveau le code utilisateur actuel (par défaut 2 2 4 4), tournez la poignée en position de changement de code.
- Étape 4** Entrez un nouveau code d'utilisateur.
- Étape 5** Fermez la porte et tournez la poignée en position fermée, les molettes se brouilleront pour protéger le code. Vérifier que c'est bien verrouillé.

Position de changement de code

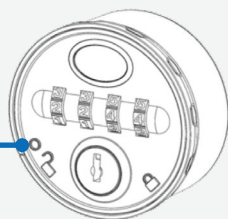

Ouvrir - Sélectionner le code utilisateur et tourner la poignée

Fermer - la poignée de rotation

Code trouver des instructions d'utilisation

- Étape 1** Insérez la clé maîtresse et tournez de 90° dans le sens des aiguilles d'une montre (voir schéma 1).
- Étape 2** Faites une rotation légère des molettes individuelles (vers le haut). Jusqu'à ce que chacune se verrouille en position (code d'utilisateur identifié).
- Étape 3** Tournez la clé de 90° dans le sens inverse des aiguilles d'une montre et retirez-la de la serrure (voir schéma 2).
- Étape 4** Reportez-vous aux instructions de l'utilisateur pour connaître la procédure de définition d'un nouveau code d'utilisateur.



Schéma 1



Schéma 2

Lowe & Fletcher Ltd (UK)

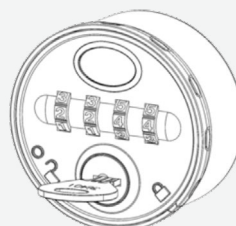
E: sales@lowe-and-fletcher.co.uk
T: +44 (0) 121 505 0400

Lowe & Fletcher Inc (USA)

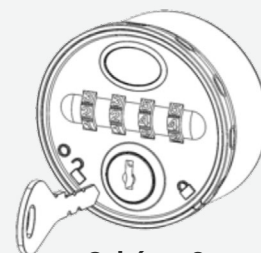
E: sales@loweandfletcherinc.com
T: +44 (0) 121 505 0400

Euro-Locks SA (France)

E: euro-locks@euro-locks.fr
T: +33 (0)3.87.92.61.11

Euro-Locks SA NV (Belgium)

E: sales@euro-locks.be
T: +32 61 212.261

Euro-Locks Sicherheitseinrichtungen GmbH (Germany)

E: vertrieb@euro-locks.de
T: +49 (0) 6897 9072 0

Euro-Locks Sp. z o. o. (Poland)

E: sekretariat@euro-locks.pl
T: +48 (32) 344-78-70, -82, -84