



# Omnis-Schließsystem

## Bequemes und vielseitiges System

Wir stellen Omnis von Euro-Locks vor, das neue Hochsicherheits-Verschlusssystem für Dachboxen.

Das innovative Design verfügt über ein patentiertes zweistufiges Verschlusssystem (Patent-ID: BE7 7 295), mit dem Sie beide Seiten der Dachbox zuerst verschließen können, bevor Sie den zentralen Verriegelungsmechanismus einrasten lassen (bei Verwendung als 3-Punkt-Verriegelungssystem). Die Konstruktion stellt außerdem sicher, dass der Schlüssel in der geöffneten Position nicht abgezogen werden kann, wenn nicht alle drei Verriegelungspunkte geschlossen sind.

Das Schloss bietet 4.000 Schließkombinationen und verfügt über einen patentierten Soft-Staubschutz (Patent-ID: BE7 7 371).

Dank des einzigartigen Designs kann das Omnis-System an jedes auf dem Markt befindliche Automobilprodukt angepasst werden. Erhältlich als 1-Punkt- (Produkt-ID: E201), 2-Punkt- (Produkt-ID: E202) oder 3-Punkt-Verriegelung (Produkt-ID: E203), entspricht dieses einzigartige Verriegelungssystem den aktuellen Marktstandards für Fahrzeugstaukästen.

Das System ist an alle bestehenden Automobilprodukte anpassbar und entspricht den aktuellen Marktstandards für Fahrzeugstaukästen.



**Und wie funktioniert es?**

Scannen Sie den QR-Code, um dieses Schloss in Aktion zu sehen.

# Zentralverriegelungssystem

## Schließsysteme für die Industrie

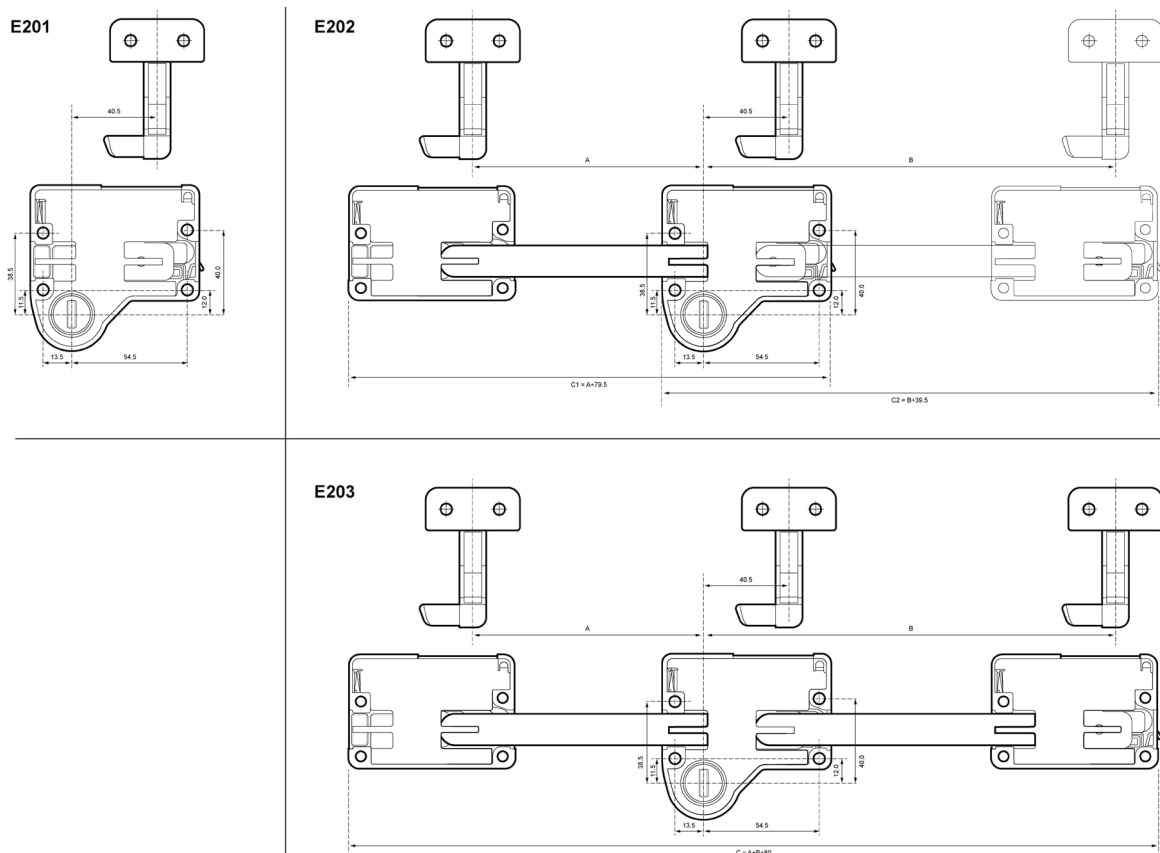

### Merkmale

- ☑ 4.000 mögliche Schließkombinationen
- ☑ Zweistufiges Verschlussystem (Patent ID: BE11295)
- ☑ Soft-Staubschutz (Patent ID: BE11311)
- ☑ Unmöglich, den Schlüssel abzuziehen, wenn nicht alle Verriegelungspunkte geschlossen sind
- ☑ Kundenlogo auf den Schlüsseln möglich (nur auf Anfrage)
- ☑ Anpassbar an alle bestehenden Automobilprodukte

Artikelnr		Inhalt des Sets			
E201	1- Punkt-Verriegelungssystem	1 x Box	1 x Zylinder und Schlüssel	Keine Stangen benötigt	1 x Haken (C4477)
E202	2- Punkt-Verriegelungssystem	2 x Box (Kunde kann Position der 2. Box frei wählen)	1 x Zylinder und Schlüssel	1 x Stange (Stange X oder Stange Y abhängig von der Position der 2. Box) Kunde kann Stangenlänge frei wählen	2 x Haken (C4477)
E203	3- Punkt-Verriegelungssystem	3 x Box	1 x Zylinder und Schlüssel	2 x Stangen (1 x Stange X and 1 x Stange Y). Kunde kann Stangenlänge frei wählen	3 x Haken (C4477)



Euro-Locks SA NV (Belgium)

E: sales@euro-locks.be

T: +32 61 212.261

W: www.euro-locks.com

Euro-Locks Sicherheitseinrichtungen GmbH (Germany)

E: vertrieb@euro-locks.de

T: +49 (0) 6897 9072 0

W: www.euro-locks.de

Euro-Locks Sp. z o. o. (Poland)

E: sekretariat@euro-locks.pl

T: +48 (32) 344-78-70, -82, -84

W: www.euro-locks.pl

Euro-Locks SA (France)

E: euro-locks@euro-locks.fr

T: +33 (0)3.87.92.61.11

W: www.euro-locks.fr

Lowe & Fletcher Ltd (UK)

E: sales@lowe-and-fletcher.co.uk

T: +44 (0) 121 505 0400

W: www.lowe-and-fletcher.co.uk

Lowe & Fletcher Inc (USA)

E: sales@loweandfletcherinc.com

T: +1 (616) 994 0490

W: www.loweandfletcherinc.com