

Omnis sluitsysteem

Handig en veelzijdig systeem

Euro-Locks introduceert Omnis, het nieuwe, zeer veilige vergrendelingssysteem voor dakkoffers en trekhaken.

Het innovatieve ontwerp heeft een gepatenteerd tweestapsvergrendelingssysteem (patent ID: BE7 7 295) waarmee u beide zijden van de dakkoffer kunt vergrendelen voordat u het centrale vergrendelingsmechanisme inschakelt (bij gebruik als een 3-puntsvergrendelingssysteem). Het ontwerp zorgt er ook voor dat de sleutel vast blijft zitten in de open positie, waardoor hij niet kan worden verwijderd als niet alle drie de vergrendelingspunten zijn gesloten.

Met 4.000 mogelijke combinaties heeft het slot ook een gepatenteerd zacht stofluik (patent ID: BE7 7 371).

Het unieke ontwerp maakt het Omnis-systeem aanpasbaar aan elk automobielpduct op de markt. Dit unieke sluitsysteem is verkrijgbaar als 7-punts (product ID: E207), 2-punts (product ID: E202) of 3-punts sluitsysteem (product ID: E203) en voldoet aan de huidige marktnormen voor opbergboxen voor voertuigen.

Het systeem kan worden aangepast aan alle bestaande autoprodukten en voldoet aan de huidige marktnormen voor opbergboxen voor voertuigen.

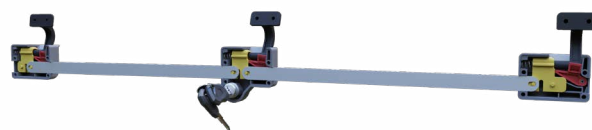

Hoe werkt dit?

Scan de QR om dit slot in actie te zien.

Centraal Vergrendelingsysteem

Vergrendelingsystemen voor de industrie

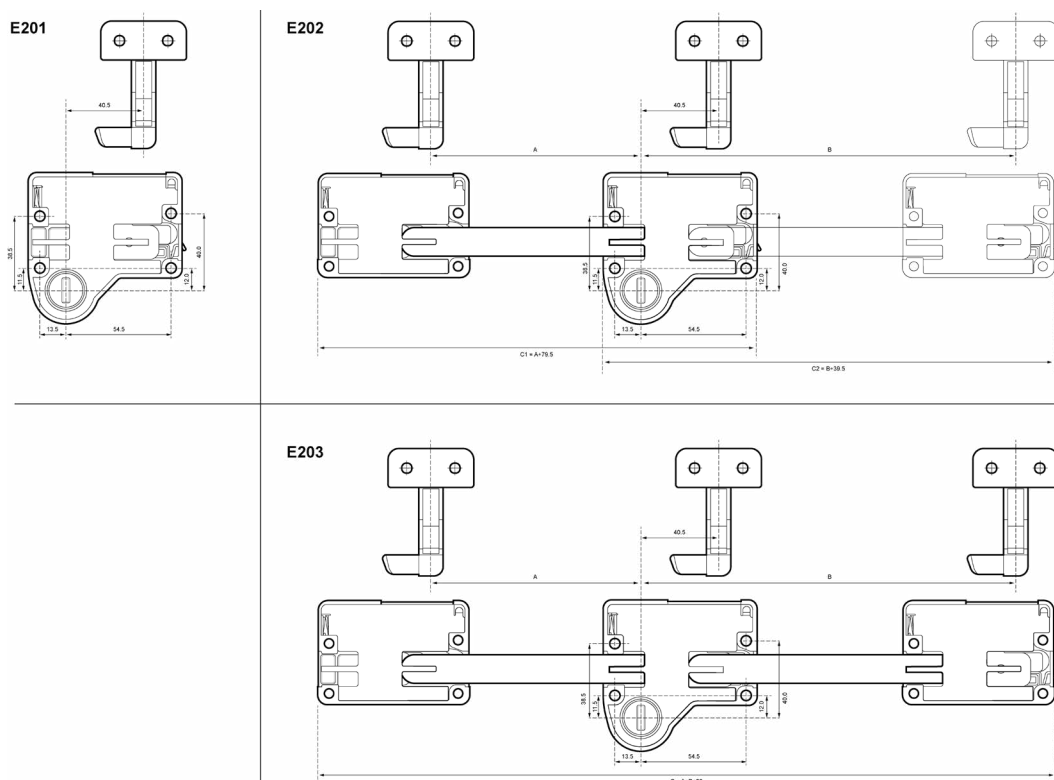

Standard Functies:

- ✓ 4,000 mogelijke Sleutel combinaties
- ✓ Tweestaps sluitsysteem (Patent ID: BE11295)
- ✓ Zacht sluitersysteem (Patent ID: BE11311)
- ✓ Sleutel zit vast in open positie - onmogelijk om sleutel te verwijderen als niet alle punten gesloten zijn
- ✓ Klantlogo beschikbaar op sleutels (alleen op aanvraag)
- ✓ Aanpasbaar aan alle bestaande autoprodukten

| Product Code | | Kit-inhoud | | | |
|--------------|------------------------|--|-------------------------|--|-----------------------|
| E201 | 1-Point Locking System | 1 x box | 1 x Cilinder en sleutel | Geen stangen nodig | 1 x haakk (ref C4477) |
| E202 | 2-Point Locking System | 2 x boxen (positie van tweede box op te geven door de klant) | 1 x cilinder en sleutel | 1 x stang (ofwel stang X of staaft Y, afhankelijk van de positie van de tweede doos). Klant moet lengte van de stang opgeven | 2 x haken (ref C4477) |
| E203 | 3-Point Locking System | 3 x boxen | 1 x cilinder en sleutel | 2 x stangen (1 x stang X en 1 x stang Y). Klant bepaalt lengte van de stang. | 3 x haken (ref C4477) |



Euro-Locks SA NV (Belgium)

E: sales@euro-locks.be

T: +32 61 212.261

W: www.euro-locks.com

Euro-Locks Sicherheitseinrichtungen GmbH (Germany)

E: vertrieb@euro-locks.de

T: +49 (0) 6897 9072 0

W: www.euro-locks.de

Euro-Locks Sp. z o. o. (Poland)

E: sekretariat@euro-locks.pl

T: +48 (32) 344-78-70, -82, -84

W: www.euro-locks.pl

Euro-Locks SA (France)

E: euro-locks@euro-locks.fr

T: +33 (0)3.87.92.61.11

W: www.euro-locks.fr

Lowe & Fletcher Ltd (UK)

E: sales@lowe-and-fletcher.co.uk

T: +44 (0) 121 505 0400

W: www.lowe-and-fletcher.co.uk

Lowe & Fletcher Inc (USA)

E: sales@loweandfletcherinc.com

T: +1 (616) 994 0490

W: www.loweandfletcherinc.com