

# Système de verrouillage Omnis

## Sécurité, simplicité, polyvalence

Découvrez Omnis, le nouveau système de verrouillage haute sécurité pour coffres de toit et coffres de remorque fabriqué par Euro-Locks.

Le design innovant dispose d'un système de fermeture breveté à deux étapes (ID du brevet : BE7 7 295) qui vous permet de sécuriser chaque côté du coffre de toit avant d'engager le mécanisme de verrouillage central (lorsqu'il est utilisé en tant que système de verrouillage à 3 points). Ce design garantit également que la clé reste prisonnière en position ouverte, empêchant son retrait tant que les trois points de verrouillage ne sont pas fermés.

Avec 4 000 combinaisons possibles, le verrou est également équipé d'un obturateur anti-poussière breveté (ID du brevet : BE7 7 371).

Le design unique fait du système Omnis une solution adaptable à tous les produits automobiles du marché. Disponible en système de verrouillage à 1 point (ID du produit : E201), à 2 points (ID du produit : E202) ou à 3 points (ID du produit : E203), ce système répond aux normes actuelles du marché des coffres de toit pour véhicules.

Le système est adaptable à tous les produits automobiles existants et respecte les normes actuelles du marché pour les coffres de toit de véhicules.

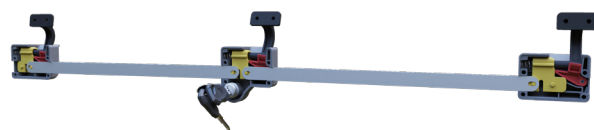

**Comment cela fonctionne-t-il?**

Scannez le QR code pour voir cette serrure en action.

# Système de verrouillage centralisé

## Systèmes de verrouillage pour l'industrie

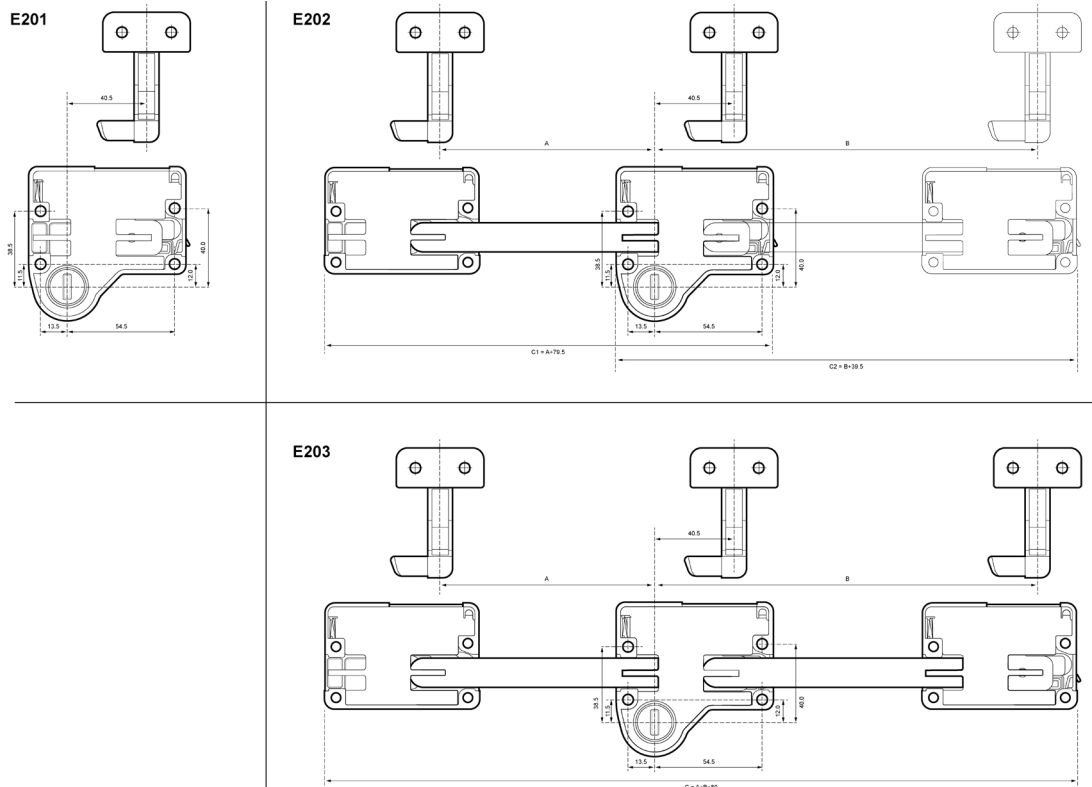

### Caractéristiques standards

- ✓ Serrure à 4 000 combinaisons
- ✓ Système de fermeture à deux étapes (ID du brevet : BE11295)
- ✓ Système d'obturation souple (ID du brevet : BE11311)
- ✓ Clé prisonnière en position ouverte – impossible de retirer la clé si tous les points de verrouillage ne sont pas fermés
- ✓ Logo personnalisé disponible sur les clés (sur demande uniquement)
- ✓ Adaptable à tous les produits automobiles existants

Code Produit		Contenu du kit			
E201	1-Système de fermeture 1 point	1 x boîtier	1 x barillet et clés	Aucune tringle requise	1 crochet (réf. C4477)
E202	2- Système de fermeture 2 points	2 x boîtiers (le client doit spécifier la position du deuxième boîtier)	1 x barillet et clés	1 x tringle (soit Tringle X, soit Tringle Y selon la position du deuxième boîtier). Le client doit spécifier la longueur de la tringle requise.	2 crochets (réf. C4477)
E203	3- Système de fermeture 3 points	3 x boîtiers	1 x barillet et clés	2 tringles (1 tringle X et 1 tringle Y). Le client doit spécifier la longueur de la tringle requise.	3 crochets (réf. C4477).



**Euro-Locks SA NV (Belgium)**  
**E:** sales@euro-locks.be  
**T:** +32 61 212.261  
**W:** www.euro-locks.com

**Euro-Locks Sp. z o. o. (Poland)**  
**E:** sekretariat@euro-locks.pl  
**T:** +48 (32) 344-78-70, -82, -84  
**W:** www.euro-locks.pl

**Lowe & Fletcher Ltd (UK)**  
**E:** sales@lowe-and-fletcher.co.uk  
**T:** +44 (0) 121 505 0400  
**W:** www.lowe-and-fletcher.co.uk

**Euro-Locks Sicherheitseinrichtungen GmbH (Germany)**  
**E:** vertrieb@euro-locks.de  
**T:** +49 (0) 6897 9072 0  
**W:** www.euro-locks.de

**Euro-Locks SA (France)**  
**E:** euro-locks@euro-locks.fr  
**T:** +33 (0)3.87.92.61.11  
**W:** www.euro-locks.fr

**Lowe & Fletcher Inc (USA)**  
**E:** sales@loweandfletcherinc.com  
**T:** +1 (616) 994 0490  
**W:** www.loweandfletcherinc.com