

Sistema di bloccaggio Omnis

Sistema comodo e versatile

Vi presentiamo Omnis di Euro-Locks, il nuovo sistema di chiusura ad alta sicurezza per box da tetto e box da traino.

Il design innovativo ha un sistema di chiusura brevettato a due fasi (ID brevetto: BE7 7 295) che consente di fissare entrambi i lati del box da tetto prima di attivare il meccanismo di chiusura centralizzata (quando utilizzato come sistema di chiusura a 3 punti). Il design assicura inoltre che la chiave rimanga intrappolata nella posizione aperta, rendendo impossibile rimuoverla se tutti e tre i punti di chiusura non sono chiusi.

Con 4.000 combinazioni possibili, la serratura è dotata anche di un otturatore antipolvere morbido brevettato (ID brevetto: BE7 7 371).

Il design unico rende il sistema Omnis adattabile a qualsiasi prodotto automobilistico sul mercato. Disponibile come sistema di bloccaggio a 7 punti (ID prodotto: E207), 2 punti (ID prodotto: E202) o 3 punti (ID prodotto: E203), questo esclusivo sistema di bloccaggio soddisfa gli attuali standard di mercato per i box portaoggetti per veicoli.

Il sistema è adattabile a tutti i prodotti automobilistici esistenti e soddisfa gli attuali standard di mercato per i box portaoggetti dei veicoli.

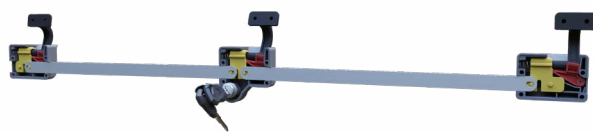

Come funziona?

Scansiona il codice QR per vedere questa serratura in azione.

Sistema di chiusura centralizzata

Sistemi di chiusura per l'industria

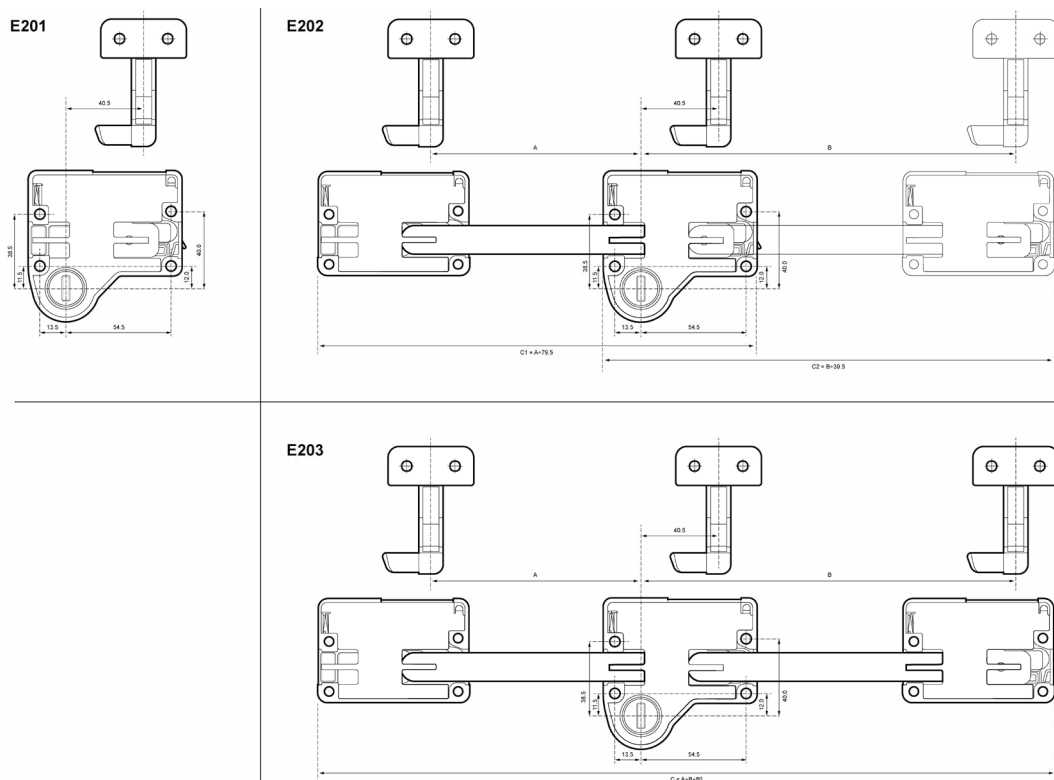

Caratteristiche standard:

- ✓ Lucchetto a combinazione 4.000
- ✓ Sistema di chiusura a due stadi (ID brevetto: BE11295)
- ✓ Sistema di otturatore morbido (ID brevetto: BE11311)
- ✓ Chiave incastrata in posizione aperta – impossibile rimuovere la chiave se tutti i punti non sono chiusi
- ✓ Logo del cliente disponibile sulle chiavi (solo su richiesta)
- ✓ Adattabile a tutti i prodotti automobilistici esistenti

Codice prodotto		Contenuto del kit			
E201	Sistema di bloccaggio a 1 punto	1 x scatola	1 x barile e chiavi	Non sono necessarie aste.	1 x gancio (rif. C4477)
E202	Sistema di bloccaggio a 2 punti	2 x scatole (il cliente deve specificare la posizione della seconda scatola)	1 x barile e chiavi	1 asta (Asta X o Asta Y a seconda della posizione della seconda casella). Il cliente deve specificare la lunghezza dell'asta richiesta	2 x ganci (rif. C4477)
E203	Sistema di bloccaggio a 3 punti	3 x scatole	1 x barile e chiavi	2 x aste (1 x asta X e 1 x asta Y). Il cliente deve specificare la lunghezza dell'asta richiesta.	3 x ganci (rif. C4477)



Euro-Locks SA NV (Belgium)

E: sales@euro-locks.be

T: +32 61 212.261

W: www.euro-locks.com

Euro-Locks Sicherheitseinrichtungen GmbH (Germany)

E: vertrieb@euro-locks.de

T: +49 (0) 6897 9072 0

W: www.euro-locks.de

Euro-Locks Sp. z o. o. (Poland)

E: sekretariat@euro-locks.pl

T: +48 (32) 344-78-70, -82, -84

W: www.euro-locks.pl

Euro-Locks SA (France)

E: euro-locks@euro-locks.fr

T: +33 (0)3.87.92.61.11

W: www.euro-locks.fr

Lowe & Fletcher Ltd (UK)

E: sales@lowe-and-fletcher.co.uk

T: +44 (0) 121 505 0400

W: www.lowe-and-fletcher.co.uk

Lowe & Fletcher Inc (USA)

E: sales@loweandfletcherinc.com

T: +1 (616) 994 0490

W: www.loweandfletcherinc.com