



System zamykania Omnis

Wygodny i wszechstronny system

Prezentujemy Omnis firmy Euro-Locks, nowy system zamykania o wysokim poziomie bezpieczeństwa do boksów dachowych i hakowych.

Innowacyjna konstrukcja posiada opatentowany dwustopniowy system zamykania (ID patentu: BE7 7 295), który umożliwia zabezpieczenie boksów dachowych po obu stronach przed zablokowaniem centralnego zamka. Konstrukcja zapewnia również, że klucz pozostaje zablokowany w pozycji otwartej, co uniemożliwia jego wyjęcie, jeśli wszystkie trzy punkty ryglowania (w przypadku systemu 3-punktowego) nie są zamknięte.

Zamek posiada 4 000 możliwych kombinacji klucza oraz opatentowaną miękką przesłonę przeciwpływową (ID patentu: BE7 7 371).

Unikalna konstrukcja sprawia, że system Omnis można dostosować do każdego produktu motoryzacyjnego dostępnego na rynku. Dostępny jako system 1-punktowy (Symbol produktu: E201), 2-punktowy (Symbol produktu: E202) lub 3-punktowy (Symbol produktu: E203), ten wyjątkowy system zamykania spełnia aktualne standardy rynkowe dla boksów samochodowych.

System można dostosować do wszystkich istniejących produktów motoryzacyjnych i spełnia on aktualne standardy rynkowe dotyczące boksów samochodowych.

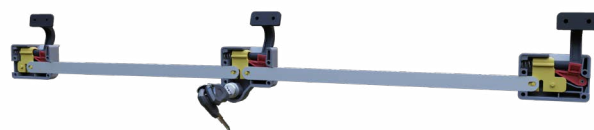

Jak to działa?

Zeskanuj kod QR, aby zobaczyć, jak działa nasz system.

Centralny System Zamkowy

Systemy zamykające dla przemysłu

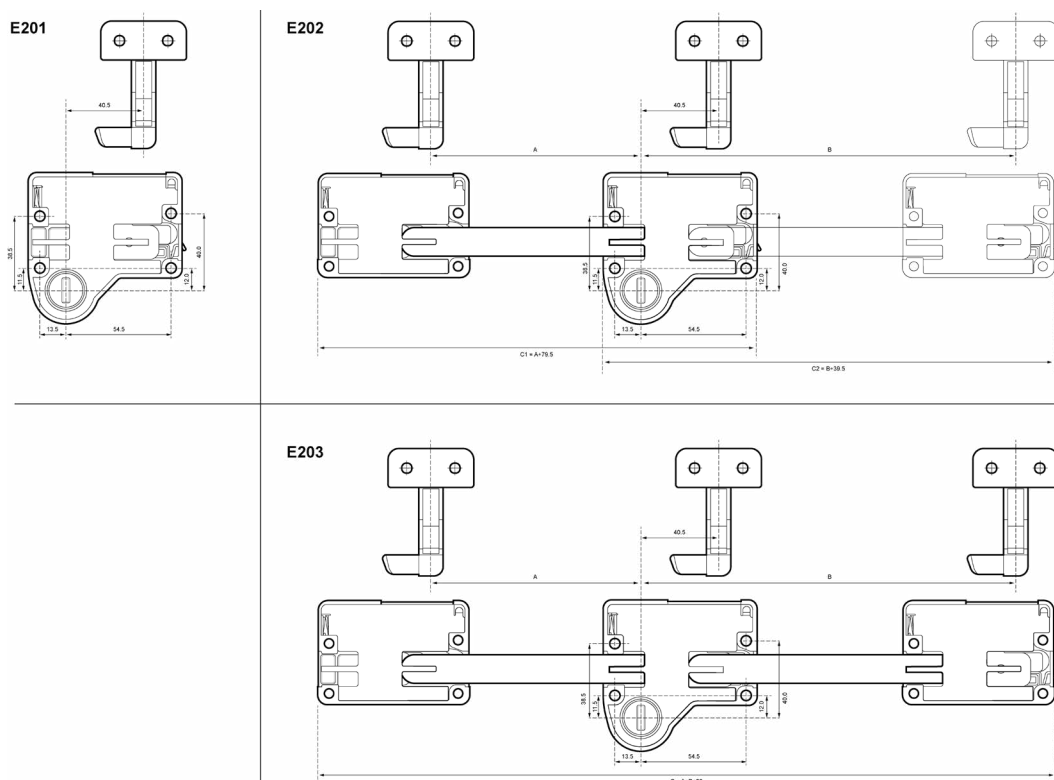

Cechy standardowe:

- ✓ 4 000 kombinacji klucza
- ✓ Dwustopniowy system zamykania (Nr patentu: BE11295)
- ✓ System miękkiej przesłony (Nr patentu: BE11311)
- ✓ Klucz zablokowany w pozycji otwartej – niemożliwe jest wyjęcie klucza, jeśli wszystkie punkty nie są zamknięte
- ✓ Logo klienta dostępne (tylko na życzenie)
- ✓ Możliwość dostosowania do wszystkich istniejących produktów motoryzacyjnych

Kod produktu		Zawartość zestawu			
E201	1-punktowy system zamykania	1 x puszka	1 x zamek i klucze	Nie są wymagane żadne cięgna	1 x hak (ref. C4477)
E202	2-punktowy system zamykania	2 x puszki (klient określa pozycję drugiej puszki)	1 x zamek i klucze	1 x cięgno (cięgno X lub cięgno Y w zależności od położenia drugiej puszki). Klient określa wymaganą długość cięgna	2 x haki (nr ref. C4477)
E203	3-punktowy system zamykania	3 x puszki	1 x zamek i klucze	2 x cięgna (1 x cięgno X i 1 x cięgno Y). Klient określa wymaganą długość cięgna.	3 x haki (nr ref. C4477)



Euro-Locks SA NV (Belgium)

E: sales@euro-locks.be

T: +32 61 212.261

W: www.euro-locks.com

Euro-Locks Sicherheitseinrichtungen GmbH (Germany)

E: vertrieb@euro-locks.de

T: +49 (0) 6897 9072 0

W: www.euro-locks.de

Euro-Locks Sp. z o. o. (Poland)

E: sekretariat@euro-locks.pl

T: +48 (32) 344-78-70, -82, -84

W: www.euro-locks.pl

Euro-Locks SA (France)

E: euro-locks@euro-locks.fr

T: +33 (0)3.87.92.61.11

W: www.euro-locks.fr

Lowe & Fletcher Ltd (UK)

E: sales@lowe-and-fletcher.co.uk

T: +44 (0) 121 505 0400

W: www.lowe-and-fletcher.co.uk

Lowe & Fletcher Inc (USA)

E: sales@loweandfletcherinc.com

T: +1 (616) 994 0490

W: www.loweandfletcherinc.com