

# Istruzioni Di Installazione

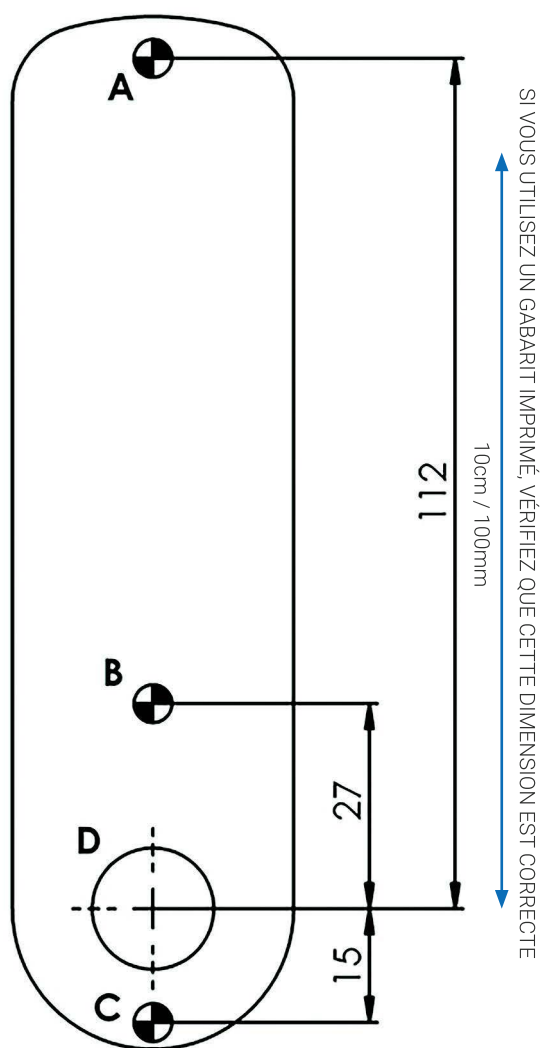

## Serrature Digitali a Combinazione Nimbus Montaggio in Superficie

SI VOUS UTILISEZ UN GABARIT IMPRIMÉ,  
ASSUREZ-VOUS QU'IL EST À LA BONNE ÉCHELLE,  
LES IMPRIMANTES POUVANT VARIER



### SPECIFICHE DEI FORI

FORI A, B e C: diametro 4,5 / 5,0 mm

FORO D: diametro 16,0 / 16,5 mm

Usare sempre il foro di fissaggio A e uno tra i fori B o C.

## Istruzioni di montaggio

La serratura a combinazione digitale Nimbus può essere installata su armadi, mobili e armadietti ecc. come dotazione originale o in sostituzione diretta di serrature a camma esistenti. È inoltre compatibile per la sostituzione diretta della serie di serrature a combinazione digitale Zenith.

## Note speciali

Prima di installare la serratura a combinazione digitale Nimbus, rimuovere la linguetta di estrazione della batteria e familiarizzare con il funzionamento e la programmazione.

A meno che non sia stata prodotta su ordinazione speciale, la serratura viene fornita in modalità operativa "PRIVATE" con un codice a quattro cifre. In questa modalità, l'utente deve inserire un codice utente a quattro cifre per aprirla. L'unità si bloccherà nuovamente dopo quattro secondi. La serratura può essere aperta in qualsiasi momento utilizzando il codice master. A meno che non sia stato prodotto su ordinazione speciale, il Codice Master predefinito è 11 33 55 77 e il Codice Utente predefinito è 22 44.

Questi codici sono comuni a tutte le serrature standard ed è molto importante impostare i propri Codici Master e Utente personali. La serratura non è sicura finché non si modificano il Codice Master e il Codice Utente predefiniti. Conservare il codice master in un luogo sicuro poiché senza di esso non è possibile apportare alcuna modifica alla programmazione.

Consultare la guida alla programmazione per impostare i propri codici.

## Guida all'installazione - Note Importanti

La serratura Nimbus può essere montata con due o tre viti. Utilizzare sempre la posizione della vite "A" dietro il pulsante con il logo. Utilizzare 'B' o 'C' (o entrambe, se si preferisce). Prima di praticare i fori di fissaggio, assicurarsi che la posizione della serratura a combinazione digitale Nimbus, una volta montata, lasci spazio sufficiente per il funzionamento della camma selezionata.

**NOTA IMPORTANTE:** Prima di forare i punti di fissaggio, assicurarsi che la posizione della serratura, una volta installata, consenta lo spazio necessario per il corretto movimento della camma.

Verificare che la dima di installazione sia delle dimensioni corrette prima dell'uso – le copie stampate possono risultare distorte.

SE SI UTILIZZA UNA DIMA STAMPATA, CONTROLLARE CHE QUESTA QUOTA SIA CORRETTA

# Istruzioni Di Installazione



**EURO-LOCKS**  
LOCKING SYSTEMS FOR INDUSTRY

## Serrature Digitali a Combinazione Nimbus Montaggio in Superficie

### RIMUOVERE LA LINGUETTA DI ESTRAZIONE DELLA BATTERIA PRIMA DI FISSARE LA SERRATURA

#### A) Nuova Installazione

- Passo 1** Posizionare la dima di installazione sulla porta e segnare DUE (o tre, se preferito) fori  $\varnothing 4,5$  mm (3/16") (fare riferimento ai diagrammi di installazione). Usare sempre il foro "A" e uno tra "B" o "C". Segnare UN foro  $\varnothing 16$  mm (5/8").
- Passo 2** Forare tutti i fori di fissaggio  $\varnothing 4,5$  mm e il foro passante  $\varnothing 16$  mm.
- Passo 3** Montare l'anello di finitura sulla serratura.
- Passo 4** Installare la Serratura Digitale a Combinazione sulla porta facendo passare il perno (spindle) attraverso il foro  $\varnothing 16$  mm (5/8").
- Passo 5** Fissare almeno 2 viti di fissaggio, scegliendo la lunghezza adatta allo spessore della porta.
- Passo 6** Selezionare la camma adatta alla porta e al telaio e fissarla al perno quadrato all'estremità dello spindle utilizzando la vite M4 x 8 (patch) e la rondella piatta fornite.
- Passo 7** Verificare il funzionamento della serratura utilizzando il Codice Utente di fabbrica 22 44.
- Passo 8** Se il funzionamento è corretto, CAMBIARE IL CODICE MASTER PREDEFINITO (11 33 55 77) e il CODICE UTENTE PREDEFINITO (22 44) quindi programmare la serratura seguendo le istruzioni operative e di programmazione incluse.

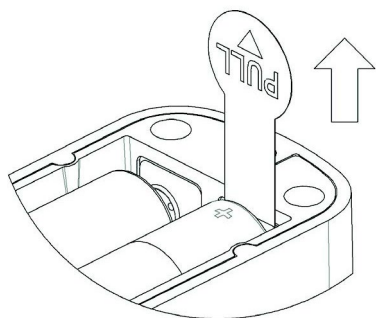

#### B) Sostituzione di una Serratura a Camma esistente con la Serratura Digitale Nimbus 396-

- Passo 1** Rimuovere la serratura a camma esistente.
- Passo 2** Posizionare la dima di installazione sulla porta, sopra il foro lasciato dalla vecchia serratura a camma (posizione "D") e segnare DUE fori  $\varnothing 4,5$  mm (3/16") (fare riferimento ai diagrammi di installazione). Usare il foro "A" e uno tra "B" o "C" (o entrambi, se preferito).
- Passo 3** Forare tutti i fori  $\varnothing 4,5$  mm (3/16").
- Passo 4** Proseguire con l'installazione seguendo i Passi da 3 a 8 sopra riportati.

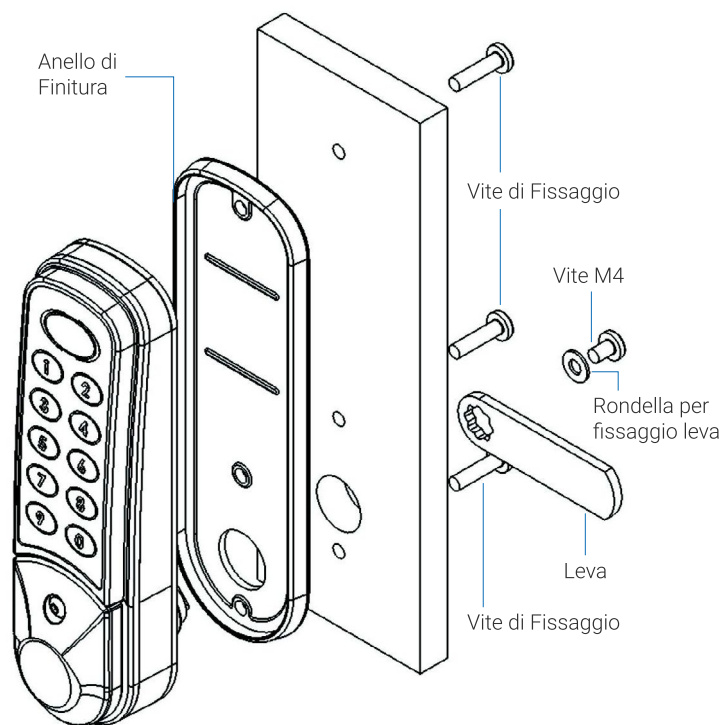

FORI A, B e C: diametro 4,5 / 5,0 mm

FORO D: diametro 16,0 / 16,5 mm

Usare sempre il foro di fissaggio A e uno tra i fori B o C.